

LIVINN

OBSAH

03

OBSAH

04-05

O NÁS

06-07

TECHNOLÓGIA INFIBEC

08-09

OKNÁ

10-13

DVERE

14-15

POSUVNÉ SYSTÉMY

16-17

PROFILY

18

POVRCHOVÉ ÚPRAVY



“

Rám je nepochybne najdôležitejšia súčasť okna. Vedeli ste, že jeho úlohou je oveľa viac ako len poskytnúť miesto pre upevnenie skla? Okenný profil sa stará o tepelnú a zvukovú izoláciu vnútorného priestoru, odoláva výkyvom teplôt i poveternostným podmienkam a to všetko s požiadavkou otváratosti. V neposlednom rade je súčasťou dizajnu miestnosti aj vonkajšej fasády. LIVINN je nová generácia profilov so špičkovou akustickou a tepelnou izoláciou, prémiovým dizajnom a dlhotrvajúcou stálosťou. Nové profily LIVINN sú konštrukciou jednoduché, účinné a cenovo porovnateľné s hliníkovými systémami.

”

INOVÁCIE V BÝVANÍ

Názov Livinn znamená living innovations, teda **inovácie v bývaní**. Sme slovenská technologická spoločnosť a naším cieľom je Váš kvalitnejší a komfortnejší život. Uvedomujeme si, že doma a v kancelárii trávim väčšinu dňa, preto hľadáme spôsoby ako pobyť v uzatvorených priestoroch skvalitniť. Robíme tak s využitím **fiberglass**, unikátneho kompozitného materiálu, ktorý tvoria sklené vlákna uložené v živinicovej matrici. Všeobecný fiberglass prinášame v dokonalej receptúre pre výplne stavebných otvorov pod názvom **INFIBEC**.

LIVINN svojim produktom reaguje na v dnešnej dobe čoraz prísnejšie požiadavky energetickej hospodárnosti komerčných i obytných budov. Požiadavky regulátorov ako aj trhu smerujú k **vyšším energetickým úsporám a pokročilej ekológii**. Tam, kde tradičné materiály prestávajú byť schopné spĺňať sprísňujúce sa limity, prichádzame s našim INFIBEC. Poznaním dreva, PVC a hliníka sme naše znalosti využili pri vývoji stáleho, pevného a energeticky úsporného materiálu, ktorý má lepšie vlastnosti ako všetky tradičné materiály dohromady.

Nie sme len predajcovia – sme predovšetkým dizajnéri, vývojári a výrobcovia. Sme priekopníkom v oblasti fiberglass systémov a uspokojujeme nový európsky dopyt. Vďaka nášmu lokálnemu vývoju a výrobe vo vlastnej réžii máme permanentný náskok v dizajne okenných systémov z tohto výnimočného materiálu budúcnosti. Vytvorili sme systém, vďaka ktorému efektívne vyrábame všetky štandardné prvky výplní stavebných otvorov. Všetky produkty vznikajú v slovenskej výrobní základni, čiastočne aj zo slovenských materiálov. Dbáme nielen na kvalitu, ale aj na rýchlosť a ekológiu. Pri výrobe využívame technológiu pultrúzie.

Chránime prírodné zdroje. Výrobky INFIBEC sú mimoriadne ekologické a čisté, pretože až 72 % ich hmotnosti tvorí sklené vlákno, ktoré je spracovaným kremikom voľne sa vyskytujúcim v prírode. Nezanedbateľnou prednosťou INFIBEC je dlhá trvácnosť a odolnosť sklenených vlákien, vďaka ktorým netreba meniť okenné rámy tak často ako v prípade PVC. Naše výrobky tak nezaťažujú prírodu zbytočným plastovým odpadom.

LIVINN je naša vizitka: stačí jediný dotyk a ihneď pocítite pevnosť inovatívnych okenných rámov, ich príjemnú stálu teplotu a kvalitu, ktorú podčiarkuje vizuálna atraktivnosť. Výsledkom použitia profilov LIVINN je Váš kvalitnejší život, bezpečnejší domov a zodpovedný prístup k prírode.





CE
M
E
Z
I

06

OKNO DO BUDÚCNOSTI

V čom spočíva výnimočnosť INFIBEC?

Pri jeho výrobe používame dva odlišné materiály s úplne rozdielnymi vlastnosťami: sklené vlákna a živicu. Ich spojením vytvárame nový funkčný celok, ktorý má výrazne lepšie vlastnosti ako jeho zložky samostatne. INFIBEC je inovatívny kompozit, ktorý prekonáva tradičné materiály vo všetkých kľúčových parametroch požadovaných v prípade výplní stavebných otvorov. Inými slovami, tam, kde sa končia prednosti dreva, hliníku alebo PVC, INFIBEC iba začína. Moderný profil z materiálu INFIBEC je odolný voči vysokým aj nízkym teplotám, je elektricky nevodivý a má výborné akustické vlastnosti. Na dotyk je to pocitovo teplý materiál. Oproti tomu je hliník na pocit buď studený alebo teplý, a teda má vysokú emisívitú. Prijemný bonus? Vyzerá elegantne.

Nová generácia profilov z INFIBEC je výsledkom nášho niekoľkoročného vývoja a skúseností. Základom nášho úspechu je overená kanadská technológia, ktorou úspešne vyrábame na Slovensku. S INFIBEC získate slovenskú kvalitu postavenú na svetových základoch. Vďaka lokálnej výrobe a energetickej nenáročnosti je tento systém nielen inovatívny a účinný, ale aj ekologický.

Vývoj a výroba nových okenných profilov zo sklenených vlákien zahŕňajú množstvo komplexných postupov a procesov, ale výsledkom je pravý opak: dokonalá jednoduchosť a elegancia. V jednoduchosti je predsa krása – a to je prvé, čo vám napadne pri pohľade na profily LIVINN.

Prečo sklené vlákna?

Pevné ako oceľ

Prekvapí Vás, keď sa dozviete, že profily LIVINN sú svojou pevnosťou bližšie k oceli ako k bežným materiálom, ktoré sa používajú na výrobu okenných rámov? Pravdou je, že fiberglass-ový materiál sa používa na konštrukciu statických nosníkov konštrukcií. Materiál je totiž prirodzene pevný a tenký. Vďaka tomu je jeho použitie vždy vecou elegancie.

Teplu nepustí dnu ani von

Sklo má veľmi malú tepelnú vodivosť. Preto môžu sklári ručne fúkať sklo, ktoré má na konci takmer tisíc stupňov Celzia bez toho, aby sa popálili. Z tejto prirodzenej vlastnosti ťaží aj INFIBEC, a preto nepotrebuje žiadne komplikované prerušenia tepelných mostov.

Odolá výkyvom teplôt

Sklo so sklom si rozumie najlepšie. Ak spojíte dva materiály, ktoré takmer rovnako reagujú na zmeny teplôt, dosiahnete dokonalú harmóniu a okná sa nebudú nikdy deformovať, ovisieť alebo praskať. A to ani v prípade, že na okná bude dlhodobo pôsobiť priame slnečné žiarenie.

INFIBEC (Innovation Fiber Composite)

Označuje materiál pre prémiové okenné profily z nekonečných sklených vlákien a živice, kvalitou výrazne presahujúcou bežné materiály, vrátane dreva, hliníka či PVC.

Čím sú výnimočné?

Prekvapia svojou hospodárnosťou. K veľkej časti tepelných strát dochádza práve cez okenný rám. To ale neplatí pre fiberglassový materiál INFIBEC použitý v sklených profiloch LIVINN, ktorý prirodzene spĺňa najprísnejšie požiadavky energetickej hospodárnosti. Tradičné materiály už dosiahli limit svojej efektívnosti. Je čas na modernejšie riešenia.

Zabudnete, že ich máte

Profily LIVINN nevyžadujú žiadnu špeciálnu údržbu a svoj vzhľad si zachovávajú aj po mnohých rokoch. Vyrážia prinajmenšom tak dlho ako hliník. Sú vyrobené z jedného kompaktného celku. V prípade poškodenia povrchu rámu je možné ho bez námahy opraviť do pôvodného stavu.

Pevnosť v ťahu (MPa)

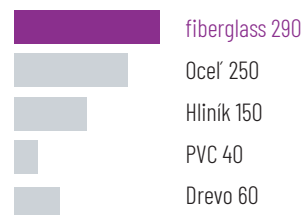

Koeficient tepelnej vodivosti (W/m.K)

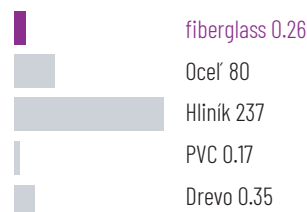

Koef. tepelnej rozťažnosti ($\times 10^{-5}/K$)

* Sklo má hodnotu 0.8

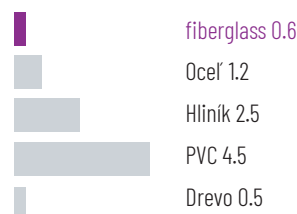

Okná

NW 100 HI

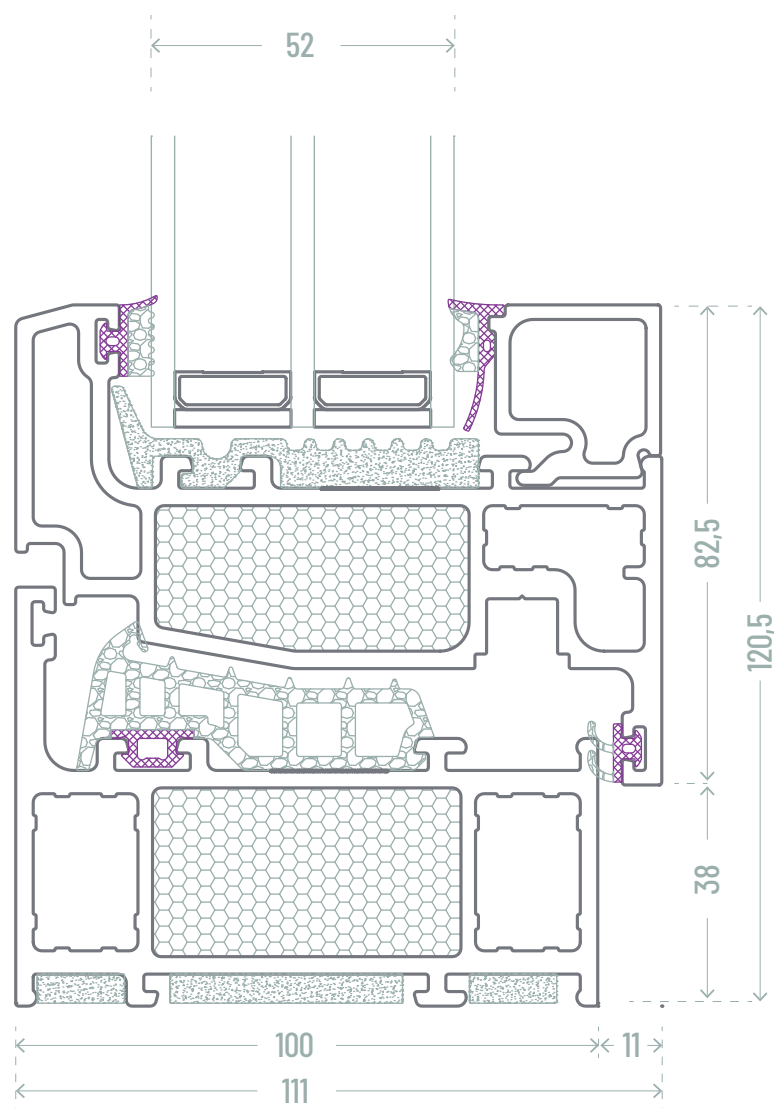

Rez jednokřídlovým oknom s nízkym profilom



Súčiniteľ prestupu tepla
?



Priedušnosť
?



Vodotesnosť
?



Odolnosť voči zaťaženiu vetrom
?



Zvuková izolácia okna
?



Bezpečnosť
?

Dvere

ND 100 HI

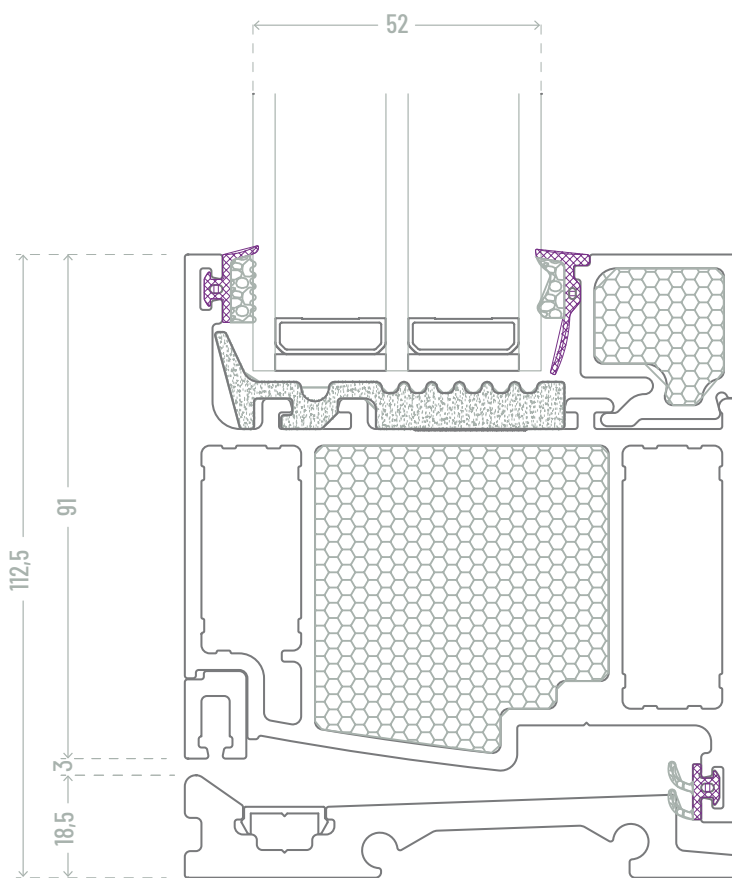

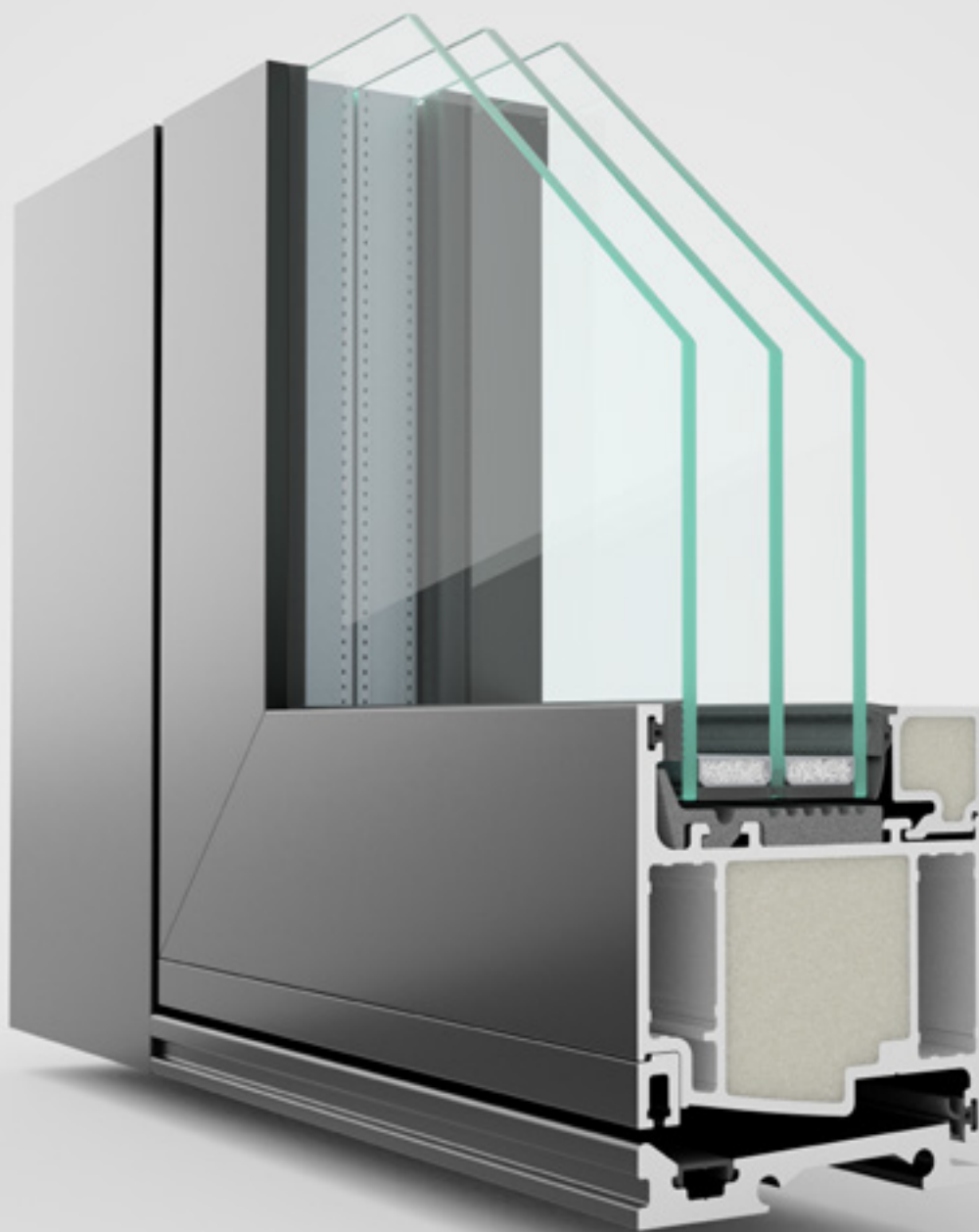

Súčiniteľ prestupu tepla
?



Priedušnosť
?



Vodotesnosť
?



Odolnosť voči zaťaženiu vetrom
?



Zvuková izolácia okna
?



Bezpečnosť
?

Dvere

ND 100 HI

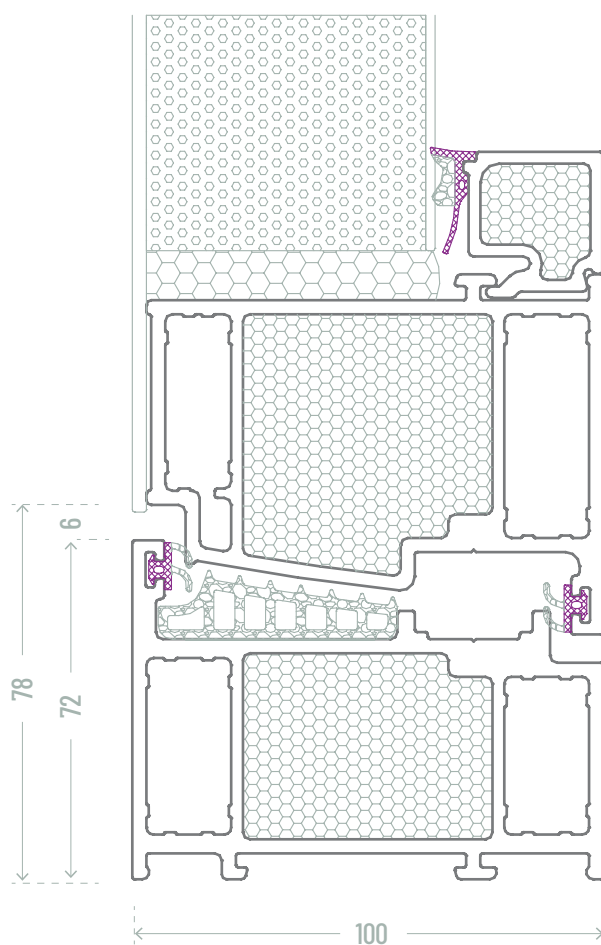

12

Rez dverným krídlom s pevnou výplňou

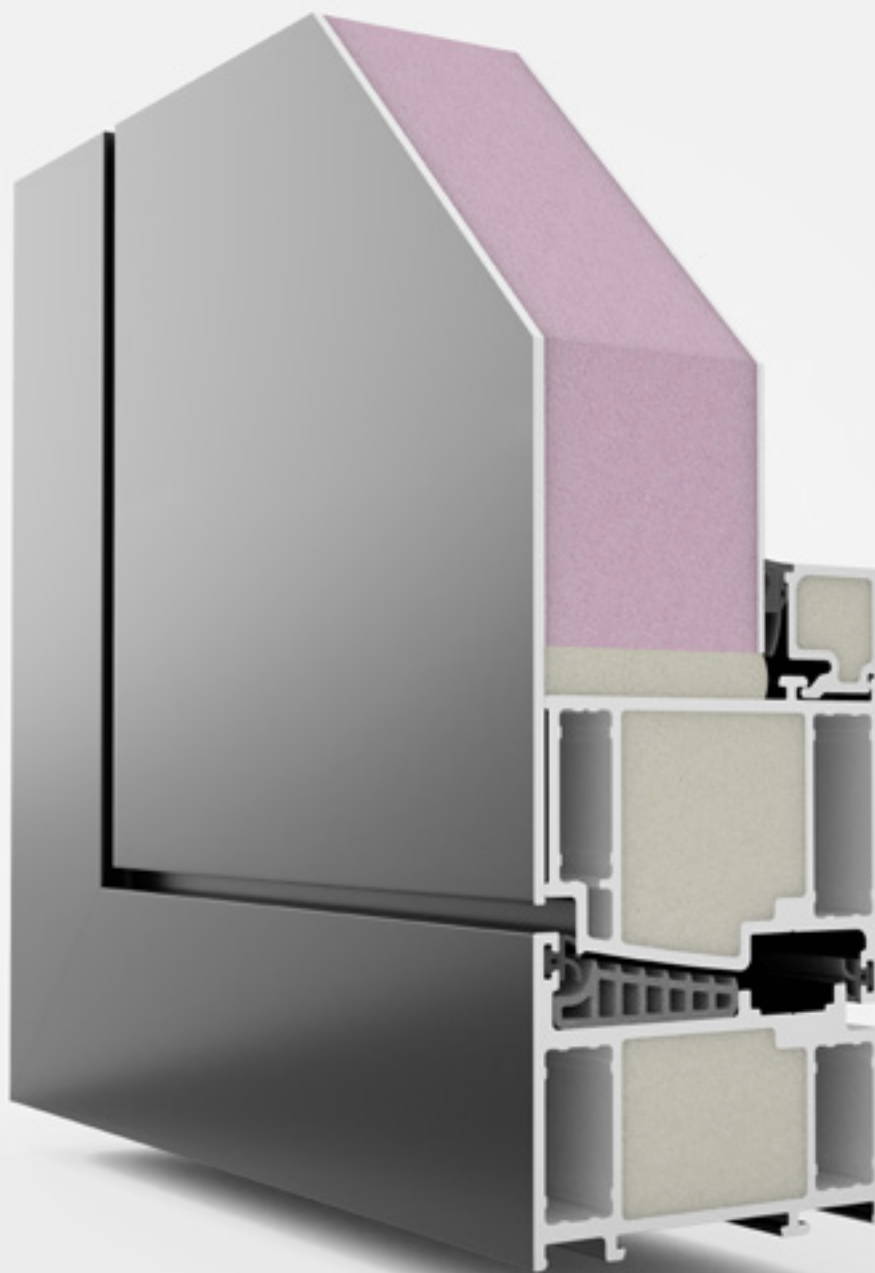

Súčiniteľ prestupu tepla
?



Priedušnosť
?



Vodotesnosť
?



Odolnosť voči zaťaženiu vetrom
?



Zvuková izolácia okna
?



Bezpečnosť
?

Posuvné systémy

NS 194 HI

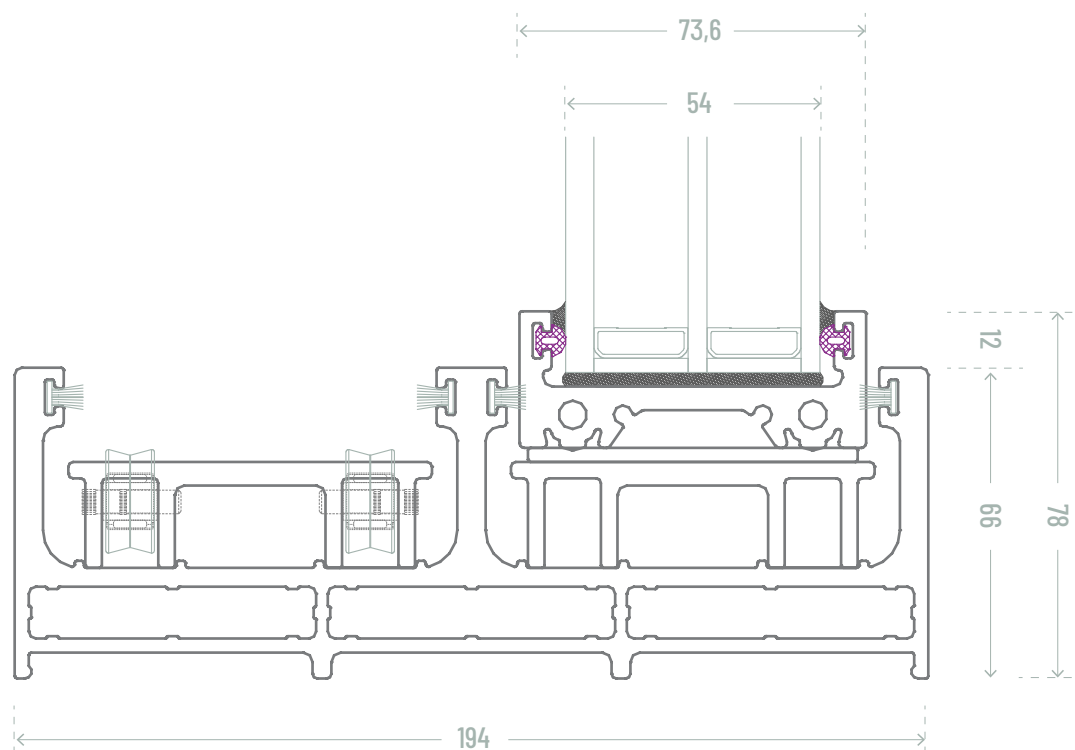

14

Rez rámu posuvných dverí s fixným zasklením

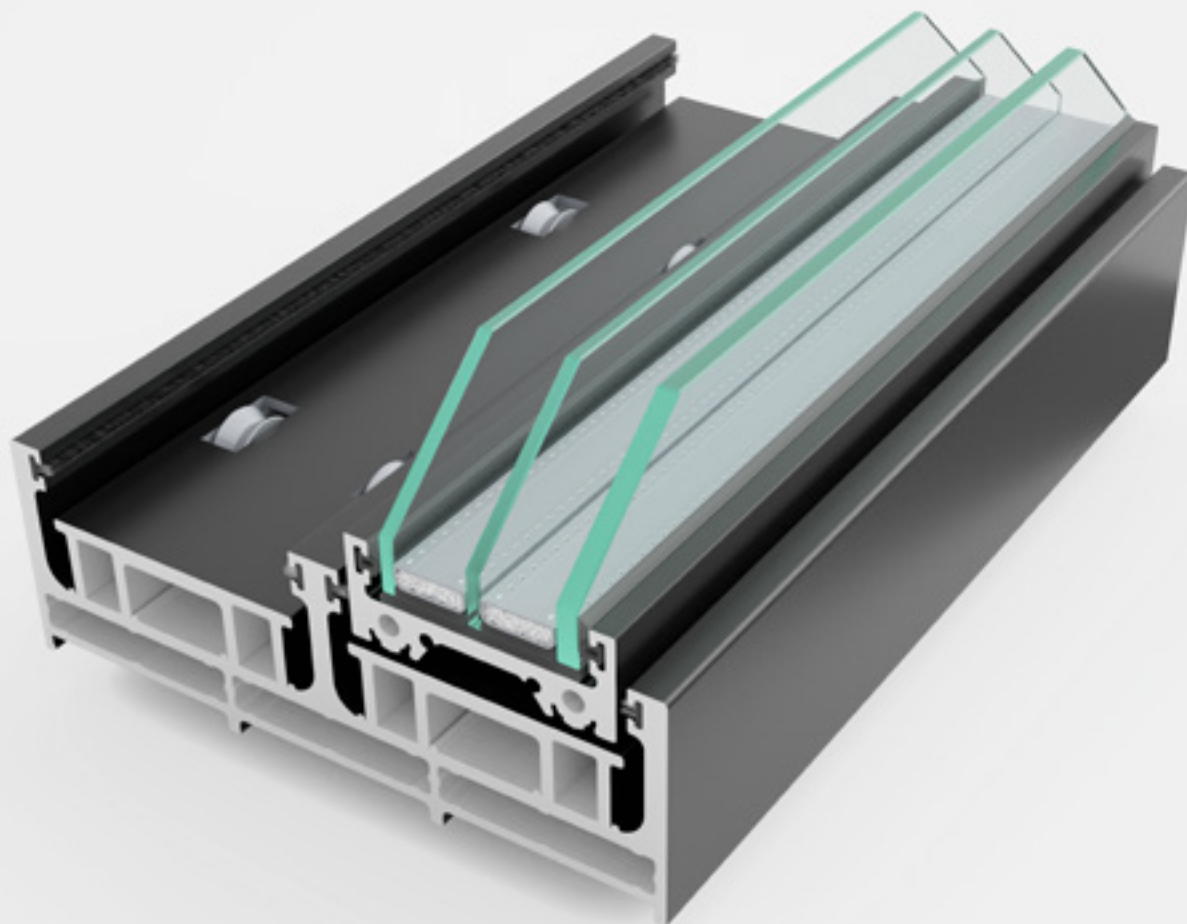

Súčiniteľ prestupu tepla
?



Priedušnosť
?



Vodotesnosť
?



Odolnosť voči zaťaženiu vetrom
?



Zvuková izolácia okna
?



Bezpečnosť
?

Profily systémov LIVINN

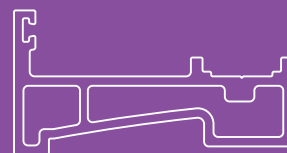
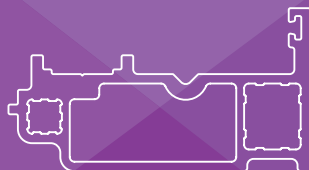
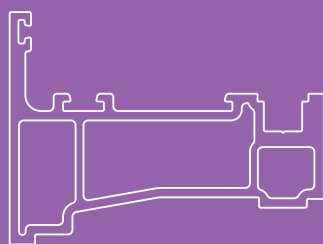
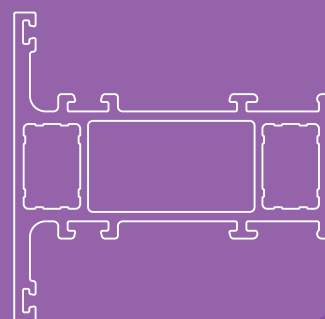
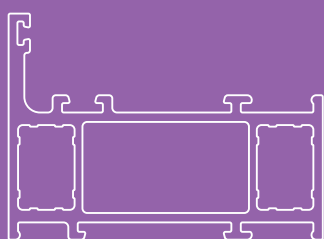

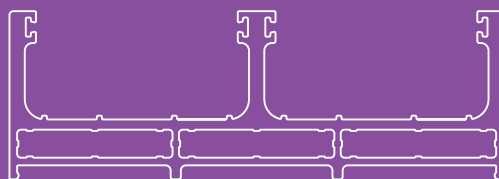
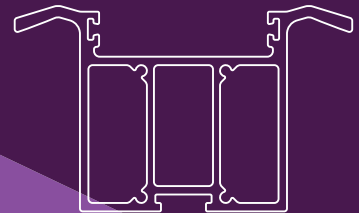
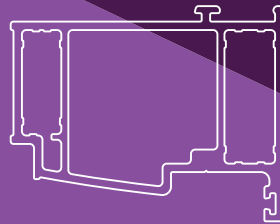
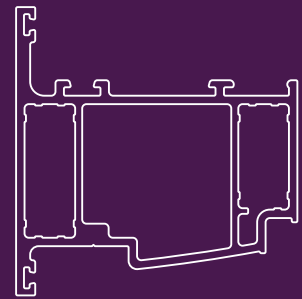
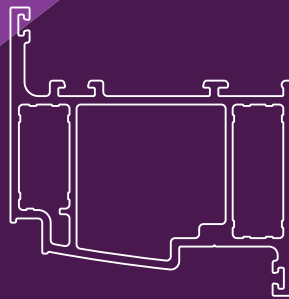
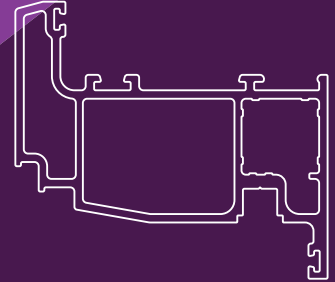
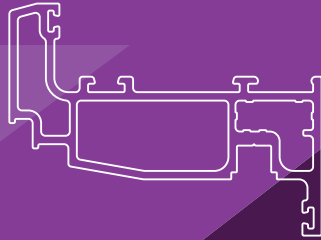
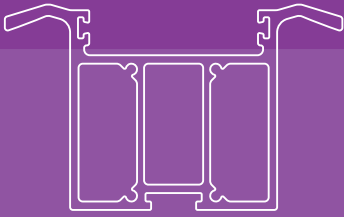

Povrchové úpravy

FARBENIE

Povrchovú úpravu profilov realizujeme lakovaním tekutými farbami od renomovaných spoločností. Farby obsahujú UV stabilizátor.

Štandardne dodávame profily v nasledovných farbách, na objednávku však zabezpečujeme aj profily **vo všetkých farbách RAL** dostupných na našom trhu.

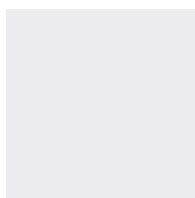

biela RAL 9016

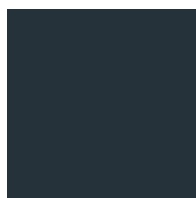

antracitová RAL 7016



hnedá RAL 8003



šedá RAL 7040



LAMINOVANIE

Pre spotrebiteľov hľadajúcich vzhľad tradičných materiálov s požiadavkou moderného a/alebo bezúdržbového produktu zabezpečujeme povrchové laminovanie našich profilov.

Laminovaním si vie náš zákazník zladíť jestvujúce výplne stavebných otvorov v prípade ich doplnenia či zámény na svojom obydli. Zabezpečujeme imitácie dostupné na slovenskom trhu.

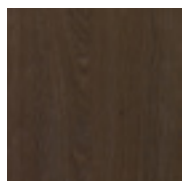

Amaranth Oak

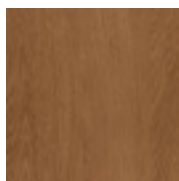

Cinnamon Oak

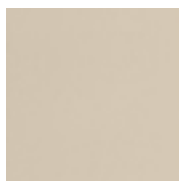

Claystone



Dark Alder

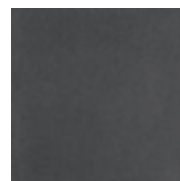

Iron Glimmer



Chocolate Brown

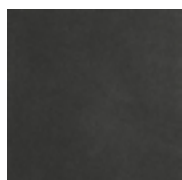

Noir

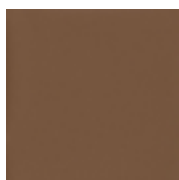

Fawn Brown



Sage

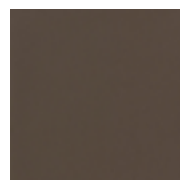

Sepia Brown Ulti-Matt



Truffle Oak



Woodland Oak



LIVINN systems s.r.o.
Slnecná ulica 1201
900 42 Miloslavov
www.livinn.sk